

1. Handpomp t.b.v. cilinder

3. Motorbeveiliging

4. Standaard géén overkapping

5. Standaard 3kW 1,25m/s

handpomp vzw verticaal handvat

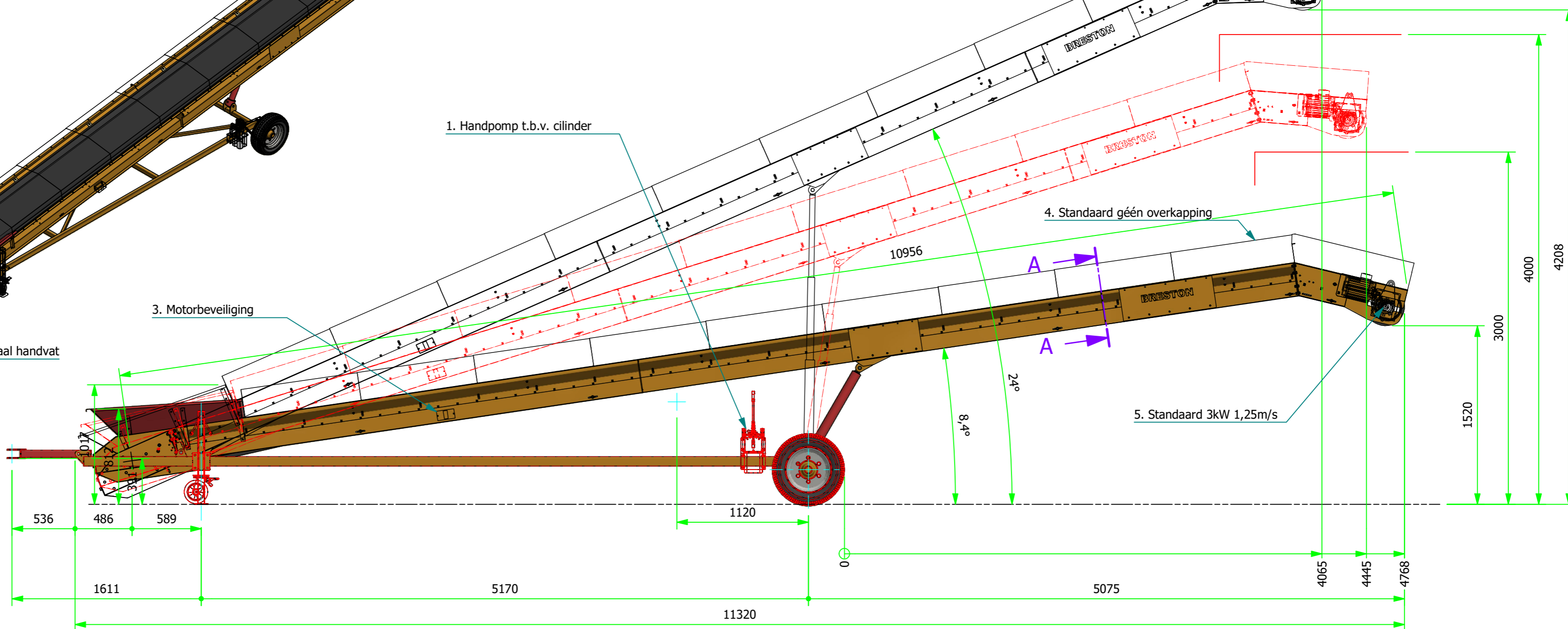
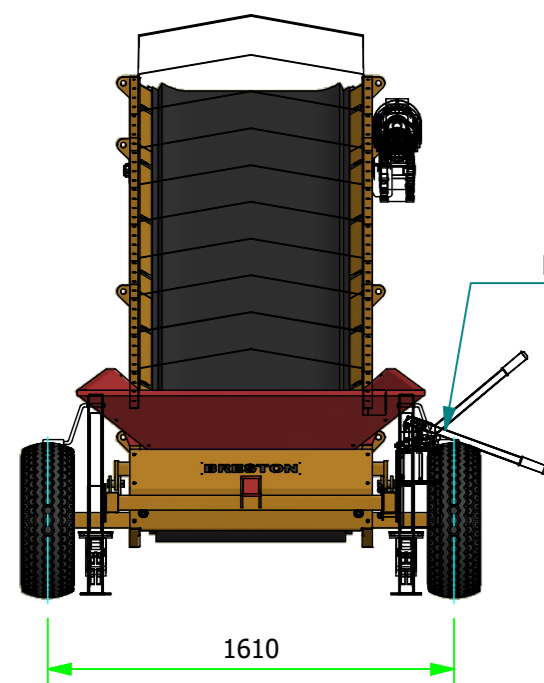

DOORSNEDE A-A (1 : 10)

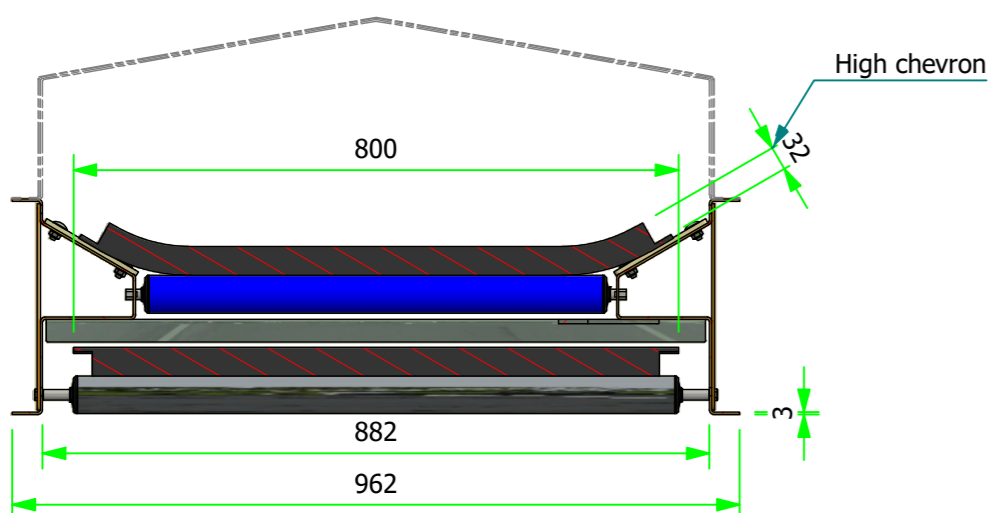



Keuze uitvoering Standaard > Opties

1. Cilinderbediening handpomp
 - o **Optie A:** Hydraulisch aggregaat
2. Vaste steunpoot
 - o **Optie B:** Opdraaipoot met rem zwenkwiel.
3. Motorbeveiliging (zonder schakelkast)
 - o **Optie C:** Frequentieregelaar
 - o **Optie D:** 2-toeren motorschakeling
4. Zonder overkapping
 - o **Optie E:** Aluminium overkapping
5. Kooirol met 1 toerige opsteekmotor
 - o **Optie F:** Opsteekmotor 2-toeren (0,9 & 1,8m/s)
 - o **Optie G:** Trommelmotor
 - o **Optie H:** Trommelmotor 2-toeren

Alleen ter informatie, concepttekening, niet afschalen, wijzigingen voorbehouden
 Aan deze tekening kunnen geen rechten worden ontleend
 Deze tekening blijft auteursrechtelijk eigendom van breston b.v.
 Niets van deze tekening mag gebruikt worden voor het ontwerpen en/of vervaardigen van machines en/of constructies, of voor andere doeleinden. Niets van deze tekening mag worden vervoelvoudigd of openbaar worden gemaakt, op welke wijze dan ook. Op al onze offertes, op alle opdrachten aan ons en op alle met ons gesloten overeenkomsten zijn de metaalunie voorwaarden van toepassing

For information only, conceptdrawing, do not scale, changes reserved
 Rights cannot be derived from this drawing
 Copyright of breston b.v., whose property this drawing remains.
 No part of this drawing may be used for the design and/or making of machines and/or constructions, or for any other applications. No part of this drawing may be duplicated or published in any way. To all our offers, to all orders to us and to all agreements with us, the metaalunie voorwaarden apply. These conditions are drawn in dutch and english.
 The dutch text shall be binding in the event of any difference in the content of tenor.

		Molendijk 167 3244 AM Nieuwe-Tongeloo +31 (0)187-651432 info@breston.nl www.breston.nl		Benaming: <h2 style="text-align: center;">OB 11-80 BL Basis</h2>	
EST. 1938 INNOVATORS IN BULKHANDLING		Opmerking:		Opdrachtgever:	
Get.: ML	1 : 30 A2	Ordernummer:	Tekeningsnummer: <h3 style="text-align: center;">21 1007-901</h3>		Rev.:
Datum: 20-10-2021		21 1007-901.idw	N/A		